

PLAATSINGSGIDS METALEN OMLIJSTINGEN TYPE G

1. Samenstelling van de omlijsting:

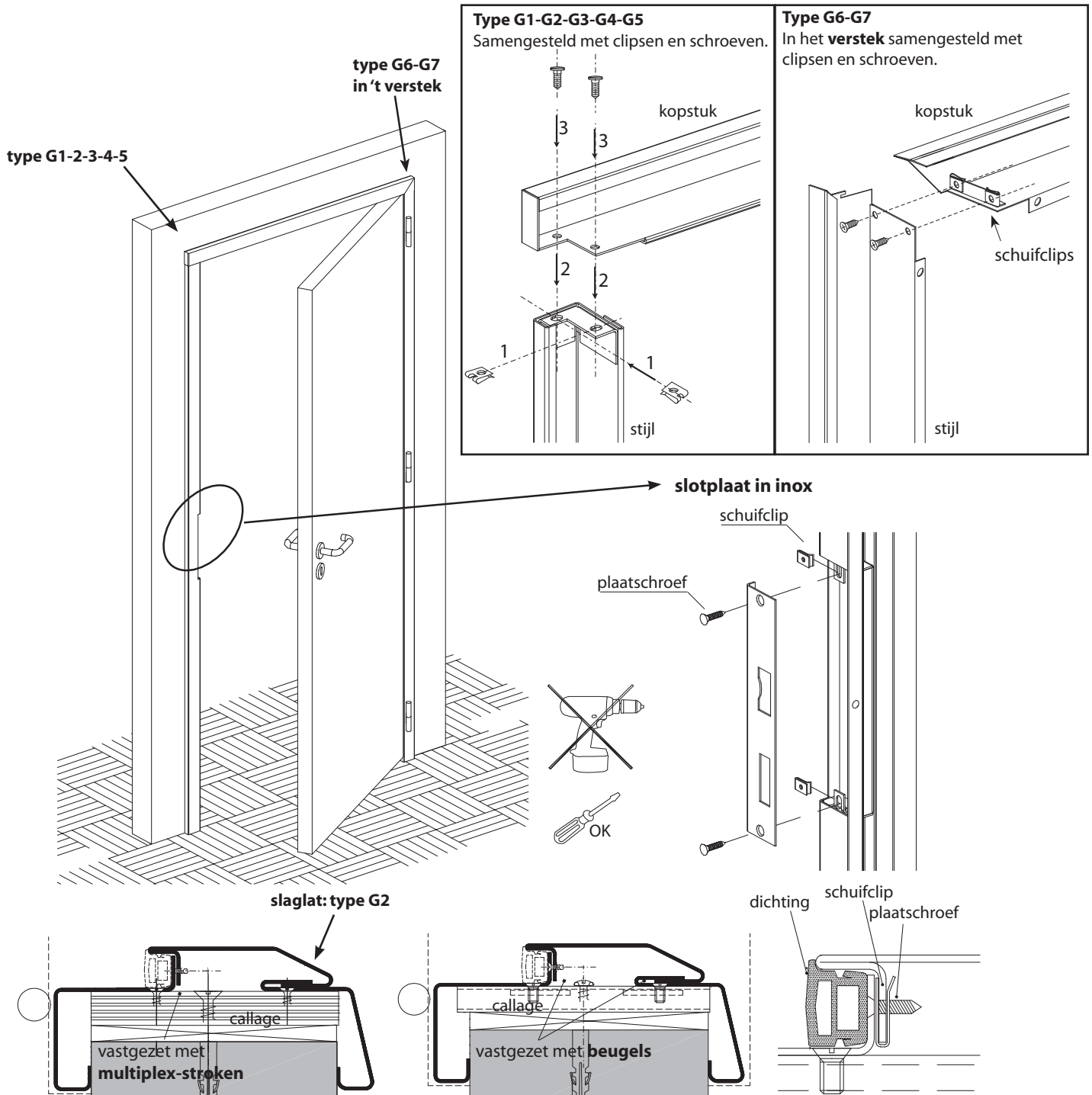

2. Plaatsingsvolgorde : Omlijstingen bevestigd met metalen beugels - RF 0/30/60

1. Samenstellen van de omlijsting – kant deurblad (zie p.1) en aanbrengen van de 6 beugels.

De omlijsting in de muuropening plaatsen m.b.v. een kaliber met doorgeefopening of met het definitieve deurblad.

2. De beugels voorzien van de nodige callage en vervolgens vastschroeven tegen de kopkant van de muuropening.

Vooraleer over te gaan tot het opschuimen van het deurenkader dient het geheel eerst haaks en in het lood geplaatst worden.

3. Samenstellen van de tegenkanten (zie p.1) en ze vervolgens vastschroeven op de beugels

4. Plaatsen van het kopstuk en daarna de slaglatten (stijlen).

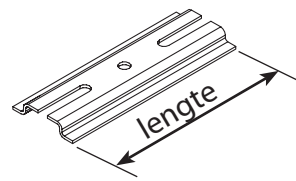

lengte	Muurdikte
100	90-130
140	130-160
170	160-190
200	190-220
230	220-250
260	250-280
290	280-310
320	310-340
350	340-370
380	370-400
410	400-430
440	430-460
470	460-490
500	490-520
530	520-550
560	550-580

kant deurblad

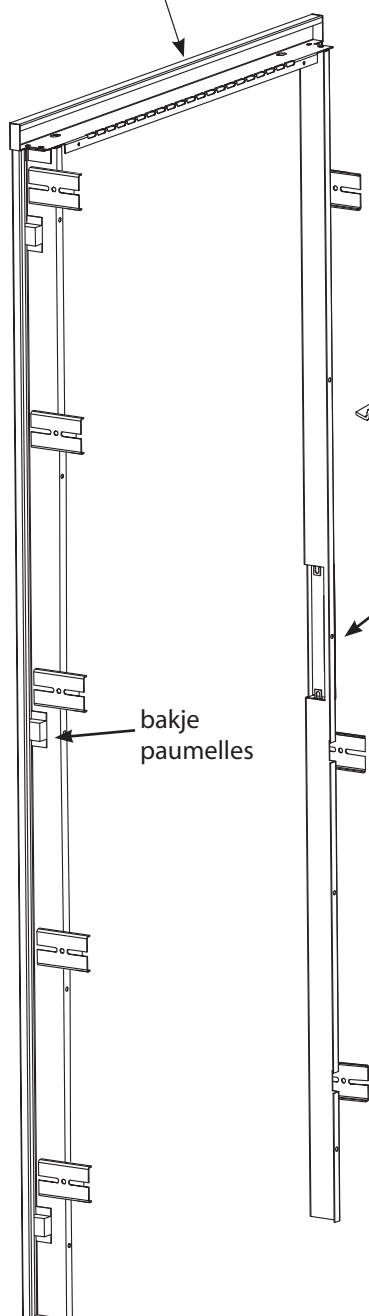

kant deurblad

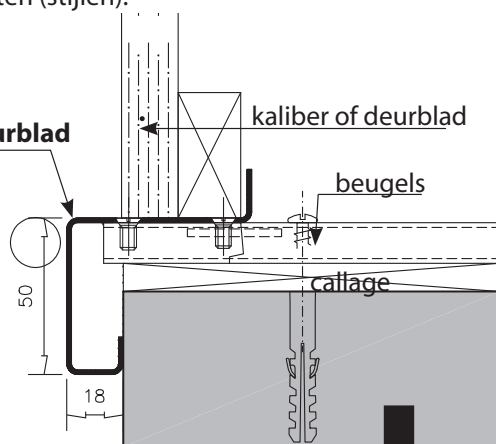

beugel 50*3mm

slotplaat (inox)

bakje paumelles

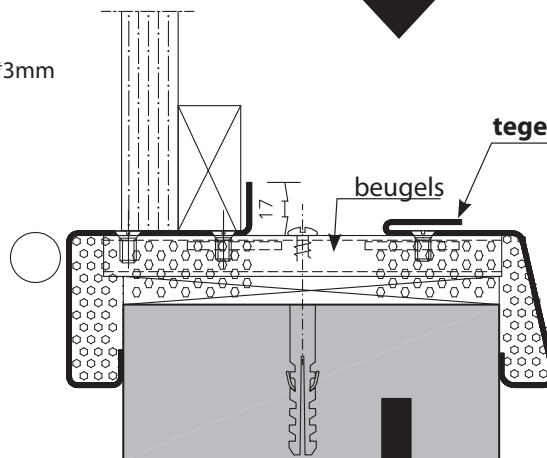

tegenkant

brandwerende omlijstingen:
Opvullen met brandwerend schuim
of zadur specie (RF60)
(zie plaatsingsinstructies
brandwerende omlijstingen - p.4)

kopstuk

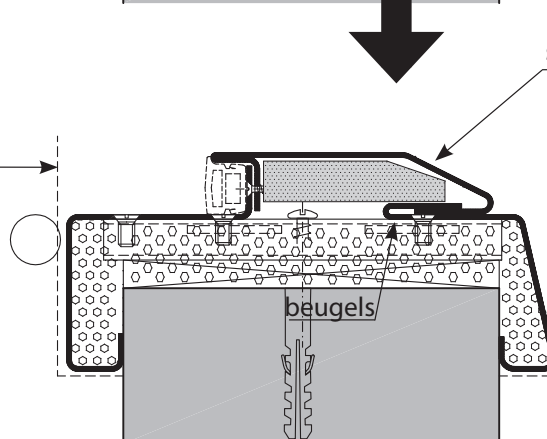

slaglat

Opvullen met brandwerend schuim
of een strook gyproc
Rf60: opspuiten met Zadur specie
(zie plaatsingsinstructies
brandwerende omlijstingen - p.4)

3. Plaatsingsvolgorde :

Omlijstingen bevestigd met MULTIPLEX-stroken - RF 0/30

Het plaatsen van de omlijsting met behulp van multiplex-stroken is **tijdbesparend**.
De materiaalkost per m² is zeker **niet** duurder dan het opspuiten met brandwerend schuim.
Multiplex-stroken moeten bijbesteld worden of zelf verzaagd worden.

1. Samenstellen van de omlijsting – kant deurblad (zie p.1) en aanbrengen van de multiplex-stroken.
De omlijsting in de muuropening plaatsen m.b.v. een kaliber met doorgeefopening of met het definitieve deurblad.
2. Achter de multiplex-stroken voldoende callage aanbrengen en vervolgens vastschroeven tegen de kopkant van de muuropening.
Indien brandwerend: opschuimen met brandwerend schuim (promafoam of parafoam).
Het geheel dient eerst haaks en in het lood geplaatst worden.
3. Samenstellen van de tegenkanten (zie p.1) en vervolgens vastschroeven tegen de multiplexstrook.
4. Plaatsen van het kopstuk en hierna de slaglatten (stijlen).

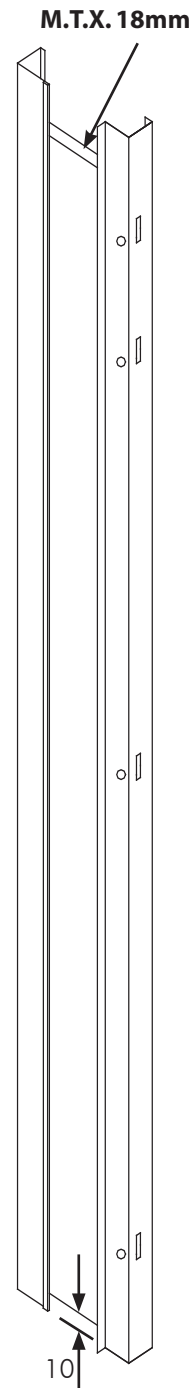
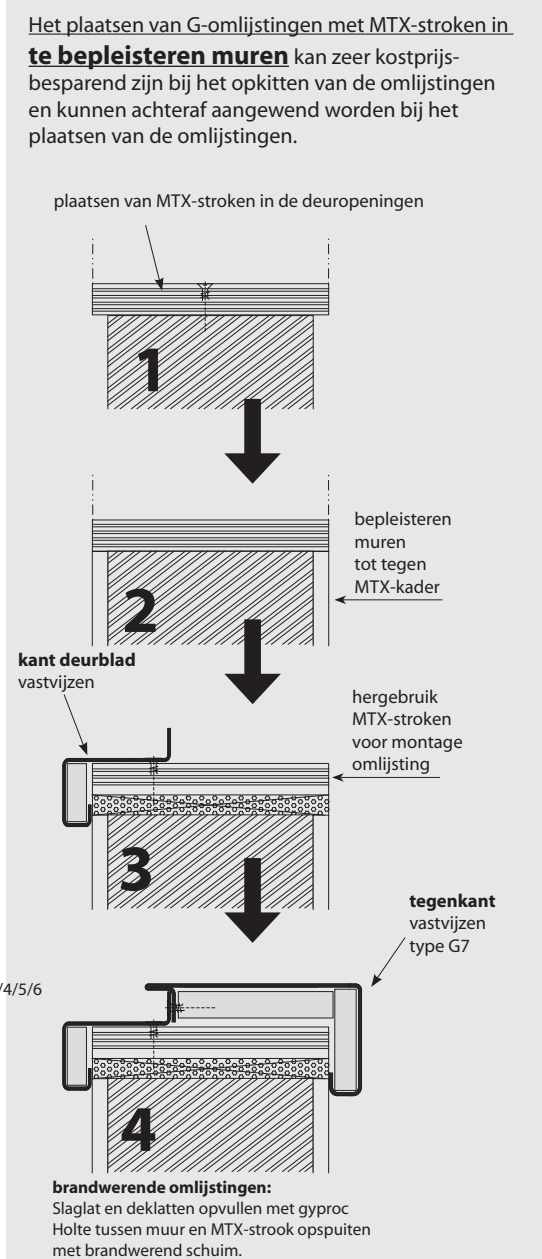
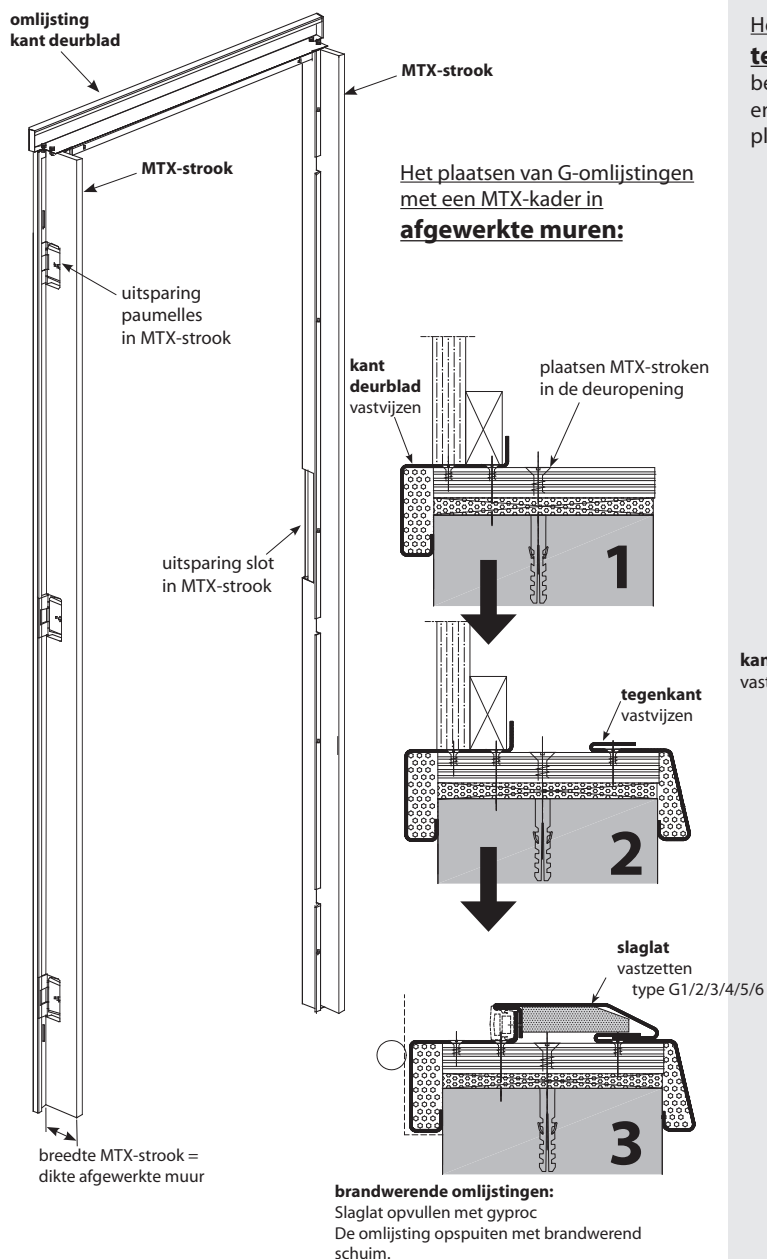

4. Plaatsingsinstructies brandwerende omlijstingen type G (met attest)

type G1 - G2 - G3 - G6:

- Rf 30' ENKELE deurgehelen: **deurblad 40 mm** (volgens Benor Atg 1639)
Breedte max. 1130 mm
- Volledig opspuiten met brandwerend schuim (promafoam of parafoam).

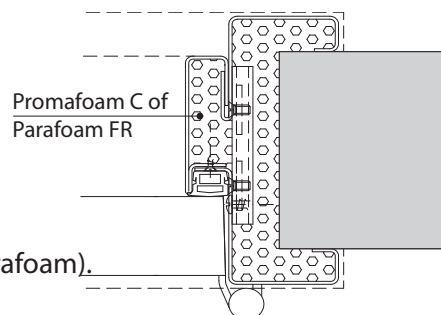

type G1 - G2 - G3 - G6:

- Rf 30' ENKELE deurgehelen: **deurblad 40 mm** (volgens Benor Atg 1639)
Breedte: >1130 mm
- Rf 30' DUBBELE deurgehelen: **deurblad 40 mm** (volgens Benor Atg 1639)
- Omlijsting plaatsen met multiplex-stroken 18 mm.
- De speling tussen de muur en de multiplex opspuiten met brandwerend schuim (promafoam of parafoam).
- Slaglat voorzien van een strook gyproc of brandwerend schuim (promafoam of parafoam).

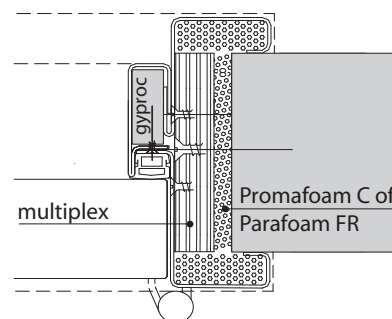

type G4 - G5-G7:

- Rf 30' ENKELE deurgehelen: **deurblad 40 mm** (volgens Benor Atg 1639)
Breedte max. 1230 mm
- Omlijsting plaatsen met multiplex-stroken van 18 mm.
- De speling tussen de muur en de multiplex opspuiten met brandwerend schuim (promafoam of parafoam)
- Slaglat en stijlen voorzien van een strook gyproc.

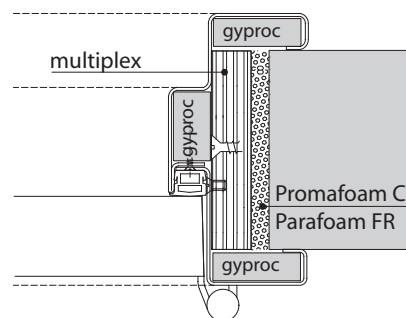

type G1 - G2 - G3 :

- Rf 60' ENKELE en DUBBELE deurgehelen: **deurblad 50 mm**
(volgens Benor Atg 2048)
- Kant paumelles + tegenkant opvullen met Zadur specie.
- Slaglag opspuiten met brandwerend schuim (promafoam of parafoam) of voorzien van een strook gyproc.

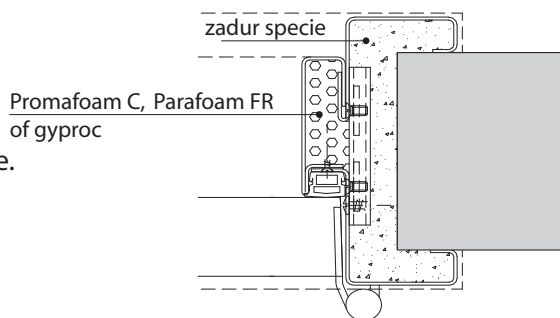

Aanbeveling bij het overschilderen van geëpoxyfiëerde omlijstingen

- 1) Ontvetten van de te schilderen stukken.
- 2) Schuren van het geheel met korrel 400 (de laag epoxy goed doorwrijven).
- 3) Terug ontvetten van de te schilderen stukken.
- 4) Ofwel spuiten met OPALYTE NY20 met 50% verharder TH720 + 20% thinner 41, ofwel schilderen (handmatig) met CWS Satilux.